

# PROJECTEUR CONSTRUCTION DESIGN

white / color



## GUIDE D'INSTALLATION

INSTALLATION MANUAL • INSTALLATIONSANLEITUNG  
GUÍA DE INSTALACIÓN • GUIDA ALL'INSTALLAZIONE  
INSTALLATIEHANDLEIDING • MANUAL DE INSTALAÇÃO



650300LB15 / 65032LB15 / 65030LB30 / 67030LC15 / 67032LC15

Photos non contractuelles. Non-contract photo.

N65032T - 22/05/12

SOCIÉTÉ ACIS  
15, rue des Marais BP 3  
44310 ST PHILBERT DE GRAND LIEU - FRANCE  
[www.acis-france.com](http://www.acis-france.com)  
[client.acis@acis-france.com](mailto:client.acis@acis-france.com)



# PROJECTEUR CONSTRUCTION DESIGN



## Sommaire / Contents

### RECOMMANDATION & UTILISATION

RECOMMENDATION & INSTRUCTIONS FOR USE / AANBEVELING & GEBRUIKSAANWIJZING / INSTALAÇÃO & INSTRUÇÕES DE UTILIZAÇÃO / RECOMENDACIONES & UTILIZAR / RACCOMANDAZIONE & MODALITÀ D'USO / EMPFEHLUNG & BEDIENUNGSANLEITUNG

FR.....	4
EN.....	5
NL.....	6
PT.....	7
ES.....	8
IT.....	9
DE.....	10
<b>INSTALLATION.....</b>	<b>11</b>

INSTALLATIE - INSTALAÇÃO - INSTALACIÓN - INSTALLAZIONE

<b>INSTRUCTION POUR REMPLACER L'AMPOULE.....</b>	<b>15</b>
--	-----------

INSTRUCTIONS TO REPLACE THE LIGHT BULB / INSTRUCTIES VOOR DE LAMP TE KUNNEN VERVANGEN / INSTRUÇÕES PARA SUBSTITUIÇÃO DA LÂMPADA / INSTRUCCIONES PARA CAMBIAR LA BOMBILLA / ISTRUZIONI PER LA SOSTITUZIONE DELLA LAMPADINA / HINWEISE FÜR GLÜHLAMPE AUSTAUSCHEN

<b>GARANTIE.....</b>	<b>17</b>
----------------------	-----------

WARRANTY - GARANTIA - GARANTÍA - GARANZIA

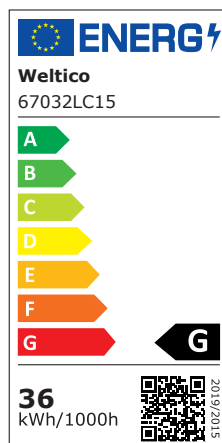
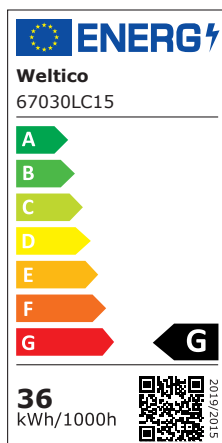

**Spécifications techniques :**  
**Technical specifications:**  
**Especificaciones técnicas:**

**Specifiche tecniche:**  
**Technische Daten:**  
**Especificações técnicas:**

**Technische eigenschappen:**  
**Τεχνικά χαρακτηριστικά:**

LEDs		WHITE / BLANC		COLOR / COULEUR 67030LC15 / 67032LC15 12 LEDs
		65030LB15 / 65032LB15	65030LB30 / 65032LB30	
		6LEDs	12LEDs	
Puissance absorbée	V.A.	36	52	45
	WATT +/- 10%	26W	42W	36W
Température de couleur		6500 Kelvin	6500 Kelvin	RGB
KwH/1000h		26	42	36
Tension / Fréquence		12V ~ / 50Hz	12V ~ / 50Hz	12V ~ / 50-60Hz
		0s + 100% light	0s + 100% light	0s + 100% light
		> 100 000	> 100 000	> 100 000
		10 000 h	10 000 h	10 000 h
$\phi$ +/- 10%		1800 Lumens	2500 Lumens	1200 Lumens
HG		0.0 mg	0.0 mg	0.0 mg
Indice de protection		IP68/1.0m	IP68/1.0m	IP68/1.0m

A utiliser uniquement en cas d'immersion dans l'eau. / Use only when immersed in water.

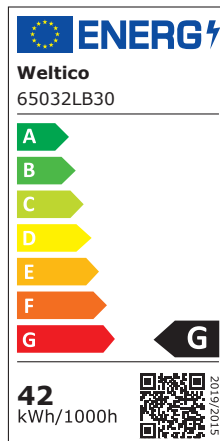
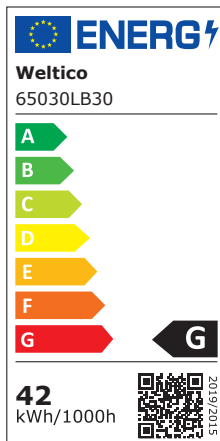
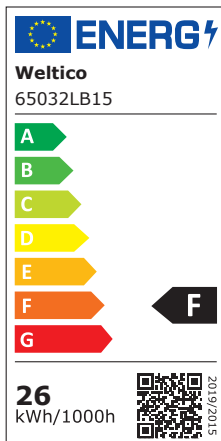
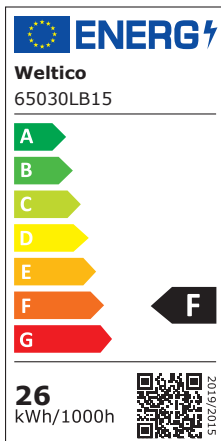

## 1. RECOMMANDATION

PROJECTEURS LED / 12V ~ - Fabriqués en ABS. L'installation de ce projecteur nécessite l'intervention de personnes qualifiées. **A utiliser uniquement en cas d'immersion dans l'eau.**

**IMPORTANT :** Cette notice contient des informations de première importance sur les mesures de sécurité à adopter au moment de l'installation et de la mise en service. Il est par conséquent indispensable que l'installateur et l'utilisateur lisent attentivement ces instructions avant de commencer le montage et la mise en marche.

**NOTE DE SECURITE IMPORTANTE :** Les installations électriques pour piscines doivent être conformes aux exigences de la normes NF C 15-100 et à la réglementation en vigueur (réseau électrique domestique).

**NOTE :** Le projecteur alimentée par un transformateur électronique risque de ne pas fonctionner (renseignez-vous auprès de votre revendeur).

**Fonctionne uniquement avec un transformateur de sécurité (transformateur torique) de classe III, 230V~ / 12V ~. Prévoir une alimentation d'une puissance supérieure de 10% à la puissance absorbée par projecteur.**

Un transformateur de 100 V.A. permet d'alimenter 2 projecteurs (12 leds couleurs) : 2 x 45 = 90 VA

Les chutes de tension peuvent être très fortes sur de mauvaises connexions, cosses mal serrées et fils oxydés. Mesurer la tension au bout du câble sans la lampe.

- Tension minimum requise : 10,5V
- Tension maximum supportée : 13,5V.

Si le câble extérieur souple ou le cordon de ce luminaire est endommagé, il doit être remplacé exclusivement par le fabricant, son service de maintenance ou toute personne

de qualification équivalente, cela afin d'éviter tous risques.

- Introduire le câble dans le presse-étoupe au fond de la niche en laissant suffisamment de longueur afin de pouvoir poser le projecteur sur la margelle.
- Serrez le presse étoupe, il ne reste plus qu'à introduire le projecteur dans la niche.

Pour un éclairage optimum dans votre piscine, toujours orienter l'ampoule comme indiqué :

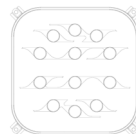

Reportez-vous au tableau ci-dessous pour définir la section de câble en fonction de la longueur et de la puissance.

6 Leds blanc	26 W	12 Leds blanc	42 W	12 Leds couleur	36 W
Section Câble	Eloignement Max Coffret / Projecteur	Section Câble	Eloignement Max Coffret / Projecteur	Section Câble	Eloignement Max Coffret / Projecteur
2 x 1,5 mm <sup>2</sup>	11 ml	2 x 1,5 mm <sup>2</sup>	7 ml	2 x 1,5 mm <sup>2</sup>	8 ml
2 x 2,5 mm <sup>2</sup>	19 ml	2 x 2,5 mm <sup>2</sup>	11 ml	2 x 2,5 mm <sup>2</sup>	13 ml
2 x 4 mm <sup>2</sup>	29 ml	2 x 4 mm <sup>2</sup>	18 ml	2 x 4 mm <sup>2</sup>	21 ml
2 x 6 mm <sup>2</sup>	44 ml	2 x 6 mm <sup>2</sup>	27 ml	2 x 6 mm <sup>2</sup>	31 ml
2 x 10 mm <sup>2</sup>	72 ml	2 x 10 mm <sup>2</sup>	45 ml	2 x 10 mm <sup>2</sup>	52 ml

## 2. UTILISATION

Coupez l'alimentation de vos projecteurs, procédez au remplacement de l'ampoule en respectant les consignes de la notice d'utilisateur de votre projecteur.

**Pensez à changer le joint d'étanchéité de l'ampoule sur son support par un joint neuf puis monter la lampe à la place de l'ampoule d'origine. Le non remplacement du joint d'étanchéité peut occasionner une infiltration d'eau entre la lampe et son support avec pour conséquence la détérioration de la lampe.**

### POUR LES PROJECTEURS LEDS COULEURS

- 10 couleurs / 5 séquences de couleurs enchaînées.
- Changement des couleurs ou des séquences (en standard) par coupure sur l'interrupteur d'alimentation «MARCHE/ARRET».
- En option : changement des couleurs ou des séquences par l'intermédiaire du KIRécepteur Contrôleur-Modulateur

avec télécommande sans fil.

- Garde en mémoire après extinction de l'ampoule la couleur ou la séquence pré-définie.

Lors de la mise sous tension, l'ampoule s'allume. Pour changer la couleur ou la séquence, procédez par coupure ARRET / MARCHE sur l'interrupteur d'alimentation en mode manuel. La procédure de changement nécessite un temps de coupure sur l'interrupteur inférieur à 1 secondes.

Lors de la première coupure, la ou les ampoules s'initialisent sur la première couleur fixe. A chaque coupures suivantes, les couleurs fixes défilent jusqu'à la dixième, ensuite viennent les 5 séquences enchaînées jusqu'à revenir sur la première couleur fixe.

Une coupure supérieure à 10 secondes entraîne la mémorisation de la couleur ou séquence en cours, cela permet de restaurer l'éclairage avec la couleur ou séquence pré-définie.

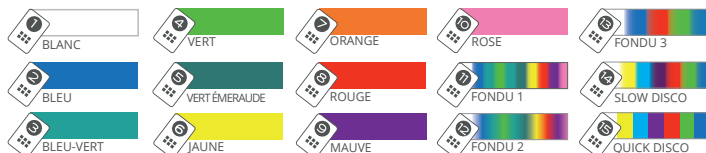

# 1. RECOMMENDATION

LED PROJECTORS 12V ~ -Manufactured in ABS - Qualified people are needed to install this projector. **To only be used in the event of water immersion.**

**IMPORTANT:** this manual contains information of prime importance regarding safety measures to adopt when installing and commissioning. It is consequently essential that the installer and the user read these instructions carefully before starting to assemble and start up.

**IMPORTANT SAFETY NOTICE:** Electrical installations for swimming pools must comply with requirements of standard NF C 15-100 and regulations in force (domestic power grid).

**NOTE :** If the SPOTLIGHT bulb's power is supplied by an electronic transformer there is a risk it may not work (contact your retailer for details).

**Works only with a safety transformer (toroidal transformer) Class III 230V / 12V ~. Provide a power supply 10% higher than the power absorbed by the spotlight.**

A 100 V.A. transformer can power 2 projectors [2 color LEDs] : 2x 45 = 90 VA

The voltage drops can be very strong on bad connections, lugs and son Loose oxidized. Measure the voltage at the end of the cable without the bulb.

- Minimum required voltage: 10.5 V.
- Maximum supported voltage: 13.5V.

If the external flexible cable or cord of this luminaire is damaged, it must only be replaced by the manufacturer, its service agent or similarly qualified person, in order to avoid all risks.

- Insert the cable in the grommet at the recess's bottom and leave a sufficient length to be able to pose the spotlight on the pool edge.
- Since the grommet is tightened, the only thing to do now is to insert the spotlight in its recess.

For optimum light in your pool, always keep the bulb as below:

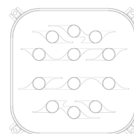

See the table below to identify the section of cable depending on the length and power.

6 Leds white	26 W	12 Leds white	42 W	12 Leds couleur	36 W
Cable section	Distance Max Box/ Projector	Cable section	Distance Max Box/ Projector	Cable section	Distance Max Box/ Projector
2 x 1,5 mm <sup>2</sup>	11 ml	2 x 1,5 mm <sup>2</sup>	7 ml	2 x 1,5 mm <sup>2</sup>	8 ml
2 x 2,5 mm <sup>2</sup>	19 ml	2 x 2,5 mm <sup>2</sup>	11 ml	2 x 2,5 mm <sup>2</sup>	13 ml
2 x 4 mm <sup>2</sup>	29 ml	2 x 4 mm <sup>2</sup>	18 ml	2 x 4 mm <sup>2</sup>	21 ml
2 x 6 mm <sup>2</sup>	44 ml	2 x 6 mm <sup>2</sup>	27 ml	2 x 6 mm <sup>2</sup>	31 ml
2 x 10 mm <sup>2</sup>	72 ml	2 x 10 mm <sup>2</sup>	45 ml	2 x 10 mm <sup>2</sup>	52 ml

# 2. INSTRUCTIONS FOR USE:

Turn off the power supply to projectors and replace the bulb following the instructions in the projector's usage notice.

**Consider changing the watertight seal between the bulb and its support for a new seal then installing the bulb in place of the original bulb. If you do not replace the watertight seal this may lead to water seeping in between the lamp and its support, and consequently damage to the bulb.**

## COLOR LEDS FOR HEADLAMPS:

- 10 colours / 5 sequences of linked colours.
- Change colours or sequences (standard) by turning off the power button "ON/OFF».
- Optional: colour or sequence changes using the Monitor-

Modulator Receptor KITwith wireless remote control.  
- Remember the bulb colour or pre-defined sequence after switching off the power.

When the power is turned on, the bulb lights up. To change the colour or sequence, press START / STOP on the power switch in manual mode. The change procedure requires the switch to be pressed for less than 1 second.

The first time it is pressed, the bulb initialises on the first fixed colour.

Each subsequent time it is pressed, the fixed colours are displayed until the tenth, and then the five linked sequences are shown until the first fixed colour returns. Pressing for more than 10 seconds leads to memorisation of the current colour or sequence, making it possible to restore the lighting with the pre-defined colour or sequence..

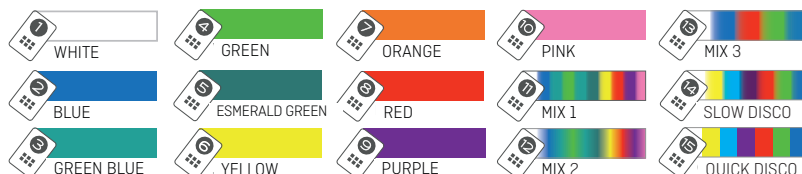

LED-PROJECTOREN / 12V ~ - Vervaardigd van ABS. Deze projector moet worden geïnstalleerd door geschoold personeel. **Aleen te gebruiken in het geval van onderdempeling in water.**

**BELANGRIJK:** Deze handleiding bevat zeer belangrijke informatie over veiligheidsmaatregelen die moeten worden genomen op het ogenblik van de installatie en de inbedrijfstelling. Het is bijgevolg volstrekt noodzakelijk dat de installateur en de gebruiker deze instructies aandachtig lezen, alvorens tot de montage en de inbedrijfstelling over te gaan.

**BELANGRIJKE OPMERKING OVER DE VEILIGHEID:** De elektrische installaties voor zwembaden moeten worden uitgevoerd conform de vereisten van de Franse normen NF C 15-100 en de reglementering van kracht (huishoudelijk elektrisch net).

**OPMERKING:** Als de projector wordt gevoed met een elektronische transformator bestaat er kans dat hij niet werkt (vraag om inlichtingen bij uw dealer).

**Werkt alleen met een veiligheidstransformator (ringkern-transformator) van klasse III, 230V~ / 12V~. Zorg voor een voeding waarvan het vermogen 10% hoger is dan het opgenomen vermogen van de projector.**

Met een transformator van 100 VA kunt u 2 projectoren voeden (12 gekleurde leds): 2 x 45 = 90 VA

Een spanningsval kan zeer groot zijn op slechte verbindingen, slecht gekrompen adereindhulsen of geoxideerde draden.

Meet de spanning op het uiteinde van de kabel, zonder de lamp.

- Minimaal vereiste spanning: 10,5V
- Maximaal ondersteunde spanning: 13,5V.

Een beschadigde externe flexibele kabel of snoer van dit verlichtingstoestel moet worden vervangen. Om ieder gevaar te vermijden, moet deze vervanging worden uitgevoerd door de

fabrikant zelf, zijn onderhoudsdienst of een andere persoon met gelijkwaardige bevoegdheid.

- De kabel in de pakkingsbus in de achterwand van de inbouwdoos voeren, maar voldoende kabellengte overhouden om de projector op de zwembadrand te kunnen leggen.
- Nadat u de pakkingsbus aanhaalt, hoeft u alleen nog maar de projector in de inbouwdoos te steken.

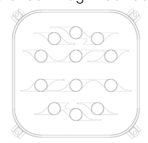

Voor een optimale verlichting van uw zwembad, de lamp altijd richten zoals hieronder te zien is:

Gebruik de tabel hieronder om de gepaste kabelsectie te bepalen op basis van de lengte en het vermogen

6 Leds white	26 W	12 Leds white	42 W	12 Leds couleur	36 W
Kabelsectie	Afstand Max Box / Projector	Kabelsectie	Afstand Max Box / Projector	Kabelsectie	Afstand Max Box / Projector
2 x 1,5 mm <sup>2</sup>	11 ml	2 x 1,5 mm <sup>2</sup>	7 ml	2 x 1,5 mm <sup>2</sup>	8 ml
2 x 2,5 mm <sup>2</sup>	19 ml	2 x 2,5 mm <sup>2</sup>	11 ml	2 x 2,5 mm <sup>2</sup>	13 ml
2 x 4 mm <sup>2</sup>	29 ml	2 x 4 mm <sup>2</sup>	18 ml	2 x 4 mm <sup>2</sup>	21 ml
2 x 6 mm <sup>2</sup>	44 ml	2 x 6 mm <sup>2</sup>	27 ml	2 x 6 mm <sup>2</sup>	31 ml
2 x 10 mm <sup>2</sup>	72 ml	2 x 10 mm <sup>2</sup>	45 ml	2 x 10 mm <sup>2</sup>	52 ml

## 2. GEBRUIKSAANWIJZING:

Sluit de voeding van uw projectoren af, vervang de lamp en respecteer hierbij de voorschriften van de handleiding van uw projector.

**Denk eraan dat u de waterdichte pakking van de lamp vervangt door een nieuwe pakking op de drager. Monteer vervolgens de lamp op de plaats van de aanwezige lamp. Als u de waterdichte pakking niet vervangt, kan er tussen de lamp en de drager water doorsijpelen, waardoor de kwaliteit van de lamp wordt aangetast.**

### LEUREN LEDS VOOR KOPLICHTEN

- 10 kleuren / 5 opeenvolgende kleurensequenties.
- Verandering van kleur of sequentie [standaard] door indrukking van de voedingschakelaar "START / STOP".
- Optioneel: Verandering van kleur of sequentie aan de hand van de KIT Receptor Controlemodulator met draadloze afstandsbediening.

- Opslag in het geheugen van de kleur of de vooraf ingestelde sequentie na uitschakeling van de lamp.

Wanneer u het toestel onder stroom brengt, gaat de lamp branden. Om de kleur of de sequentie te veranderen, drukt u voor een manuele wijziging op de schakelaar START / STOP van de voeding. Bij de wijzigingsprocedure moet de schakelaar gedurende minder dan 1 seconde worden onderbroken. Tijdens de eerste onderbreking wordt de lamp geïnitieerd voor de eerste vaste kleur.

Bij elke volgende onderbreking volgen de vaste kleuren elkaar op tot aan de tiende kleur. Daarna volgen er 5 opeenvolgende sequenties tot men opnieuw bij de eerste vaste kleur terechtkomt.

Als de stroom langer dan 10 seconden wordt onderbroken, wordt de actuele kleur of sequentie in het geheugen opgeslagen. Zo kunt u de verlichting opnieuw inschakelen met dezelfde kleur of vooraf ingestelde sequentie.

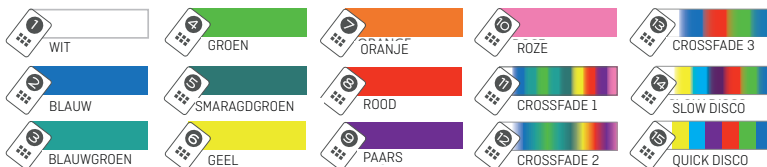

PROJECTO RES LED 12V ~- Fabricados em ABS - A instalação deste projector exige a intervenção de pessoas com as qualificações necessárias. **Utilizar exclusivamente em caso de imersão em água.**

**IMPORTANTE:** Estas instruções de utilização contêm informações extremamente importantes sobre as medidas de segurança a adoptar no momento da instalação e colocação em funcionamento do projector. É, por isso, indispensável que o instalador e o utilizador leiam atentamente estas instruções antes de iniciarem a montagem e utilização.

**AVISO DE SEGURANÇA IMPORTANTE:** as instalações eléctricas para piscinas devem cumprir as exigências da norma NF C 15-100 e a regulamentação em vigor (rede eléctrica doméstica).

**ATENÇÃO:** A lâmpada, alimentada por um transformador electrónico, corre o risco de deixar de funcionar (consulte o seu revendedor).

**Trabalha apenas com um transformador de segurança (transformador toroidal) Classe III 230V / 12V ~.**

**Disponha de uma alimentação de potência 10% superior à potência absorvida pela lâmpada.**

Um transformador de 100 V.A. pode alimentar 2 projectores (12 LEDs color) : 2 x 45 VA = 90 VA

As quedas de tensão podem ser muito fortes em conexões ruins, talões e filho Loose oxidado. Meça a tensão na extremidade do cabo sem o bulbo.

- Mínimo exigido de tensão: 10,5 V.
- Tensão máxima suportada: 13,5V.

Se o cabo flexível externo ou o cabo desta luminária estiver danificado, ele só deve ser substituído pelo fabricante, pelo agente autorizado ou pessoa qualificada, a fim de evitar todos os riscos.

- Insira o cabo na glândula situada na parte inferior do nicho, deixando comprimento suficiente para ser capaz de perguntar o projector na borda.
- Aperte a glândula, só nos resta apresentar o projector no nicho.

Para a luz ideal em sua piscina, mantenha sempre a lâmpada como o esboço :

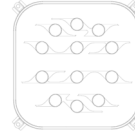

Veja a tabela abaixo para identificar a secção do cabo, dependendo do comprimento e poder.

6 Leds white	26 W	12 Leds white	42 W	12 Leds couleur	36 W
Secção do cabo	Distância Max Caixa / Projector	Secção do cabo	Distância Max Caixa / Projector	Secção do cabo	Distância Max Caixa / Projector
2 x 1,5 mm <sup>2</sup>	11 ml	2 x 1,5 mm <sup>2</sup>	7 ml	2 x 1,5 mm <sup>2</sup>	8 ml
2 x 2,5 mm <sup>2</sup>	19 ml	2 x 2,5 mm <sup>2</sup>	11 ml	2 x 2,5 mm <sup>2</sup>	13 ml
2 x 4 mm <sup>2</sup>	29 ml	2 x 4 mm <sup>2</sup>	18 ml	2 x 4 mm <sup>2</sup>	21 ml
2 x 6 mm <sup>2</sup>	44 ml	2 x 6 mm <sup>2</sup>	27 ml	2 x 6 mm <sup>2</sup>	31 ml
2 x 10 mm <sup>2</sup>	72 ml	2 x 10 mm <sup>2</sup>	45 ml	2 x 10 mm <sup>2</sup>	52 ml

## 2. INSTRUÇÕES DE UTILIZAÇÃO:

Desligar a alimentação dos projectores e proceder à substituição da lâmpada respeitando as indicações constantes do manual de utilização do projector.

**Considere substituir o vedante da lâmpada no respectivo casquilho por um novo e instalar depois a lâmpada no lugar onde se encontrava a lâmpada de origem. A não substituição do vedante pode provocar uma infiltração de água entre a lâmpada e o respectivo casquilho, resultando na deterioração da lâmpada.**

### LEDS DE COR PARA FARÓIS

-10 cores/5 sequências de cores contínuas.

- Mude as cores ou sequências (standard) desligando o botão de alimentação «ON/OFF».
- Opcional: alterações de cor ou sequência utilizando o Kit receptor monitor-modulador com

controlo remoto sem fios.

- Lembre-se da cor da lâmpada ou da sequência pré-definida depois de desligar a alimentação.

Assim que é ligada a corrente, a lâmpada acende-se. Para mudar a cor ou a sequência, proceda ao corte da alimentação no interruptor «LIGAR/DESLIGAR» no modo manual. Para que a mudança se efectue é necessário um tempo de corte no interruptor inferior a 1 segundo.

Aquando do primeiro corte, a lâmpada acende-se na primeira cor fixa.

A cada corte seguinte, as cores fixas sucedem-se até à décima, seguindo-se as 5 sequências encadeadas até regressar à primeira cor fixa.

Um corte superior a 10 segundos resulta na memorização da cor ou sequência em curso, o que permite repor a iluminação com a cor ou a sequência predefinida.



## 1. RECOMENDACIONES

PROYECTORES LED 12V ~ -Fabricados en ABS -La instalación de este proyector requiere la intervención de personas cualificadas.

**Debe emplearse únicamente en caso de inmersión en agua.**

**IMPORTANTE:** este manual contiene informaciones muy importantes sobre las medidas de seguridad que se deben tener en cuenta en el momento de la instalación y de la puesta en servicio. Es por tanto indispensable que el instalador y el usuario lean con atención dichas instrucciones antes de comenzar el montaje y la puesta en marcha.

**NOTA DE SEGURIDAD IMPORTANTE:** Las instalaciones eléctricas para piscinas deben ser conformes con los requisitos de la norma NF C 15-100 y con la reglamentación en vigor [red eléctrica doméstica].

**ATENCIÓN:** El PROYECTOR alimentado por un transformador electrónico puede que no funcione [infórmese en su lugar de compra]. **Sólo funciona con un transformador de seguridad (transformador toroidal) Clase III 230V / 12V ~.**

**Prevea una alimentación de una potencia superior al 10% de la potencia absorbida por proyector.**

Un transformador de 100 V.A. puede alimentar 2 proyectores (12 LED color) :  $2 \times 45 = 90\text{VA}$

Le cadute di tensione possono essere molto forti in cattive connessioni, congiunzioni e figlio Loose ossidato. Misurare la tensione alla fine del cavo, senza la lampadina.

• Minima richiesta di tensione: 10,5 V.

• Massima supportata tensione: 13,5V.

Si el cable flexible externo o cordón de esta luminaria está dañado, sólo debe ser reemplazado por el fabricante, su

agente de servicio o por personal calificado, a fin de evitar cualquier riesgo.

- Introducir el cable en el prensaestopas del fondo del nicho, dejando suficiente longitud para poder colocar el proyector en el brocal.
- Una vez apretado el prensaestopas, sólo queda introducir el proyector en el nicho.

Para un alumbrado óptimo en su piscina, mantener siempre el foco como el dibujo:

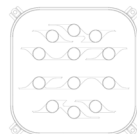

Consulte la tabla siguiente para identificar la sección del cable en función de la longitud y el poder

6 Leds white	26 W	12 Leds white	42 W	12 Leds couleur	36 W
Sección de cable	Distancia Max Box / Proyector	Sección de cable	Distancia Max Box / Proyector	Sección de cable	Distancia Max Box / Proyector
2 x 1,5 mm <sup>2</sup>	11 ml	2 x 1,5 mm <sup>2</sup>	7 ml	2 x 1,5 mm <sup>2</sup>	8 ml
2 x 2,5 mm <sup>2</sup>	19 ml	2 x 2,5 mm <sup>2</sup>	11 ml	2 x 2,5 mm <sup>2</sup>	13 ml
2 x 4 mm <sup>2</sup>	29 ml	2 x 4 mm <sup>2</sup>	18 ml	2 x 4 mm <sup>2</sup>	21 ml
2 x 6 mm <sup>2</sup>	44 ml	2 x 6 mm <sup>2</sup>	27 ml	2 x 6 mm <sup>2</sup>	31 ml
2 x 10 mm <sup>2</sup>	72 ml	2 x 10 mm <sup>2</sup>	45 ml	2 x 10 mm <sup>2</sup>	52 ml

## 2. UTILIZAR

Corte la alimentación de sus proyectores, proceda a cambiar la bombilla respetando las consignas del manual de uso de su proyector.

**No olvide que debe cambiar la junta de estanquidad de la bombilla en su soporte por una junta nueva y luego colocar la bombilla en el lugar de la bombilla de origen. Si no cambia la junta de estanquidad puede ocasionar una filtración de agua entre la lámpara y su soporte y por tanto el deterioro de la bombilla.**

### PARA LOS PROYECTORES LED COLOR

-10 colores / 5 secuencias de colores encadenadas.

- Cambio de los colores o las secuencias [de fábrica] mediante corte en el interruptor de alimentación "ENCENDIDO/ APAGADO".

- Opcional: cambio de los colores o las secuencias mediante el kit de receptor y controlador-modulador con mando a distancia inalámbrico.

La bombilla se enciende cuando se pone bajo tensión. Para cambiar el color o la secuencia, pulse PARADA / MARCHA en el interruptor de alimentación en modo manual. El procedimiento de cambio necesita un tiempo de corte del interruptor > a 1 segundo

In occasione della prima interruzione del passaggio di corrente, la lampadina si inizializza sul primo colore fisso.

Ad ogni interruzione di corrente successiva, i colori fissi si susseguono fino al decimo, arrivano quindi le 5 sequenze concatenate fino a ritornare al primo colore fisso.

Un'interruzione del passaggio di corrente superiore a 10 secondi comporta la memorizzazione del colore o della sequenza in corso, ciò permette di ripristinare l'illuminazione con il colore o la sequenza predefinita.





PROIETTORI LED 12V ~-Fabbricati in ABS - L'installazione di questo proiettore richiede l'intervento di personale qualificato. **Da utilizzare esclusivamente in caso di immersione nell'acqua.**

**IMPORTANTE:** il presente manuale d'istruzioni contiene informazioni molto importanti sulle misure di sicurezza da adottare al momento dell'installazione e della messa in servizio. Di conseguenza, è indispensabile che l'installatore e l'utente leggano attentamente queste istruzioni prima di cominciare il montaggio e la messa in funzione.

**NOTA DI SICUREZZA IMPORTANTE:** Gli impianti elettrici per piscine devono essere conformi ai requisiti della norma NF C 15-100 e alla regolamentazione vigente (rete elettrica domestica).

**NOTA :** PROIETTORI alimentata da un trasformatore elettronico rischia di non funzionare (rivolgetevi al vostro rivenditore per ulteriori informazioni).

**Funziona solo con un trasformatore di sicurezza (trasformatore toroidale) Classe III 230V / 12V ~.**

**Prevedere un'alimentazione elettrica dotata di una potenza superiore al 10% della potenza assorbita proiettore.**

Un trasformatore da 100 V.A. può alimentare 2 proiettori (12 LED color) : 2 x 45 = 90 VA

Le cadute di tensione possono essere molto forti in cattive connessioni, congiunzioni e figlio Loose ossidato. Misurare la tensione alla fine del cavo, senza la lampadina.

- Minima richiesta di tensione: 10,5 V.
- Massima supportata tensione: 13,5V.

Se il cavo flessibile esterno o il cavo di questo apparecchio è danneggiato, deve essere sostituito solo dal costruttore o dal

suo servizio o persona qualificata, in modo da evitare ogni rischio.

- Introdurre il cavo nel premistoppa sul fondo della nicchia, lasciando una lunghezza sufficiente per poter posare il proiettore sulla ghiera.
- Dopo aver serrato il premistoppa, sarà sufficiente introdurre il proiettore nella relativa nicchia.

Per una luce ottimale nella vostra piscina, tenere sempre la lampadina come il disegno:

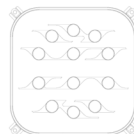

Vedere la tabella seguente per identificare la sezione del cavo a seconda della lunghezza e della potenza.

6 Leds white	26 W	12 Leds white	42 W	12 Leds couleur	36 W
Sezione cavo	Distanza max Casella/Proiettorer	Sezione cavo	Distanza max Casella/Proiettorer	Sezione cavo	Distanza max Casella/Proiettorer
2 x 1,5 mm <sup>2</sup>	11 ml	2 x 1,5 mm <sup>2</sup>	7 ml	2 x 1,5 mm <sup>2</sup>	8 ml
2 x 2,5 mm <sup>2</sup>	19 ml	2 x 2,5 mm <sup>2</sup>	11 ml	2 x 2,5 mm <sup>2</sup>	13 ml
2 x 4 mm <sup>2</sup>	29 ml	2 x 4 mm <sup>2</sup>	18 ml	2 x 4 mm <sup>2</sup>	21 ml
2 x 6 mm <sup>2</sup>	44 ml	2 x 6 mm <sup>2</sup>	27 ml	2 x 6 mm <sup>2</sup>	31 ml
2 x 10 mm <sup>2</sup>	72 ml	2 x 10 mm <sup>2</sup>	45 ml	2 x 10 mm <sup>2</sup>	52 ml

## 2. MODALITÀ D'USO :

Interrompere la tensione di alimentazione dei proiettori, procedere alla sostituzione della lampada in conformità con le disposizioni delle avvertenze d'uso del proiettore.

**E' importante sostituire il giunto di tenuta stagna della lampada sul suo supporto ottico con un nuovo giunto di tenuta, poi procedere al montaggio della lampada al posto di quella originale. La mancata sostituzione del giunto di tenuta stagna potrebbe causare un'infiltrazione d'acqua fra la lampada e il suo supporto ottico con un rischio di deterioramento della lampadina.**

### SPECIFICITÀ: COLORE PAR56

- 10 colori / 5 sequenze di colori in successione.
- Cambio dei colori o delle sequenze [standard] tramite l'interruttore d'alimentazione "ACCESO/ SPENTO"
- Optional: cambio dei colori o delle sequenze tramite il KITdi Ricezione Controllore-Modulatore con telecomando senza fili.

- Memorizzazione del colore o della sequenza predefinita dopo lo spegnimento della lampada.

Una volta messa sotto tensione, la lampadina si accende. Per cambiare colore o sequenza, procedere con l'interruzione del passaggio di corrente ACCESO / SPENTO sull'interruttore in modalità manuale. La procedura di variazione di colore o sequenza richiede un tempo di interruzione di corrente inferiore a 1 secondo.

In occasione della prima interruzione del passaggio di corrente, la lampadina si inializza sul primo colore fisso. Ad ogni interruzione di corrente successiva, i colori fissi si susseguono fino al decimo, arrivano quindi le 5 sequenze concatenate fino a ritornare al primo colore fisso. Un'interruzione del passaggio di corrente superiore a 10 secondi comporta la memorizzazione del colore o della sequenza in corso, ciò permette di ripristinare l'illuminazione con il colore o la sequenza predefinita

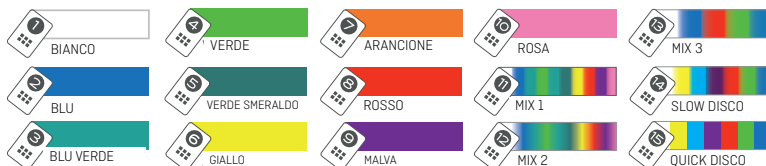

## 1. EMPFEHLUNG

LED-Projektor REN 12V ~-Aus ABS hergestellt -Die Installation dieses Projektors muss von qualifiziertem Personal durchgeführt werden. **Der Projektor ist nur für die Unterwassernutzung geeignet.**

**WICHTIG:** Diese Anleitung enthält wichtige Informationen über die einzuhaltenen Sicherheitsmaßnahmen bei der Installation und Inbetriebnahme. Es ist daher unbedingt notwendig, dass Installateur und Nutzer diese Anweisungen aufmerksam durchlesen, bevor mit der Montage und Inangabe begonnen wird.

**WICHTIGER SICHERHEITSHINWEIS:** Die elektrischen Installationen für Schwimmbäder müssen den Anforderungen der Norm NF C 15-100 und den geltenden Rechtsvorschriften (Hausstromnetz) entsprechen.

**ACHTUNG:** Wird die Lampe von einem elektronischen Transformator gespeist, so könnte sie nicht funktionieren (erkundigen Sie sich bei Ihrem Händler).

**Funktioniert nur mit einem Sicherheitstrafo (Ringkerntrafo) Klasse III 230V / 12V ~.**

**Sehen Sie eine über 10% höhere Versorgung als die von der Lampe aufgenommene Leistung vor.**

Ein Transformator mit 100 V.A. ermöglicht die Stromversorgung von 2 Scheinwerfern (12 color LEDs) : 2 x 45 = 90 VA

Die Spannung kann sehr stark auf schlechte Verbindungen, Stellen und Sohn Loose oxidiert. Messen Sie die Spannung am Ende des Kabels ohne Leuchtmittel.

- Mindestens erforderliche Spannung: 10,5 V.
- Maximal unterstützte Spannung: 13,5V.

Wenn die externe bewegliche Leitung dieser Leuchte beschädigt ist, muss es nur durch den Hersteller, seinen Kundendienst oder

eine ähnlich qualifizierte Person ersetzt werden, um alle Risiken zu vermeiden.

- Stecken Sie das Kabel in die Verschraubung am Boden der Nische, so dass genug Länge zu können, um den Projektor auf den Rand stellen.
- Ziehen Sie die Drüse, es bleibt nur noch, um den Projektor in der Nische einzuführen.

Für optimale Licht in Ihrem Pool, immer halten Sie die Lampe wie unten:

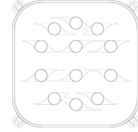

Siehe die Tabelle unten, um den Abschnitt der Kabel je nach Länge und Leistung zu identifizieren.

6 Leds white	26 W	12 Leds white	42 W	12 Leds couleur	36 W
Abschnitt Kabel	Abheben Max box / Projektor	Abschnitt Kabel	Abheben Max box / Projektor	Abschnitt Kabel	Abheben Max box / Projektor
2 x 1,5 mm <sup>2</sup>	11 ml	2 x 1,5 mm <sup>2</sup>	7 ml	2 x 1,5 mm <sup>2</sup>	8 ml
2 x 2,5 mm <sup>2</sup>	19 ml	2 x 2,5 mm <sup>2</sup>	11 ml	2 x 2,5 mm <sup>2</sup>	13 ml
2 x 4 mm <sup>2</sup>	29 ml	2 x 4 mm <sup>2</sup>	18 ml	2 x 4 mm <sup>2</sup>	21 ml
2 x 6 mm <sup>2</sup>	44 ml	2 x 6 mm <sup>2</sup>	27 ml	2 x 6 mm <sup>2</sup>	31 ml
2 x 10 mm <sup>2</sup>	72 ml	2 x 10 mm <sup>2</sup>	45 ml	2 x 10 mm <sup>2</sup>	52 ml

## 2. BEDIENUNGSANLEITUNG

Schalten Sie die Netzspannung der Scheinwerfer ab und ersetzen Sie die Lampe. Beachten Sie dabei die Hinweise der Bedienungsanleitung Ihrer Scheinwerfer.

**Vergessen Sie nicht, das Dichtungselement zwischen Lampe und Fassung durch ein neues zu ersetzen, bringen Sie anschließend die Lampe an Stelle der alten Lampe an. Wenn Sie das Dichtungselement nicht ersetzen, kann es zwischen Lampe und Fassung zu einem Wassereintritt kommen, der die Lampe beschädigt.**

### COLOR-LEDS FÜR SCHEINWERFER

-10 Farben / 5 aufeinanderfolgende Farbsequenzen.

- Ändern der Farben oder Sequenzen (standardmäßig) über Abschaltung mittels Versorgungsschalter «Ein/Aus».

Optional: Ändern der Farben oder Sequenzen durch Zwischenschalten eines Bausatzes mit Empfänger, Steuerung und Modulator, welcher über eine

kabellose Fernbedienung verfügt.

- Speichern einer voreingestellten Farbe oder Farbsequenz des Scheinwerfers auch nach dem Abschalten.

Bei Anschluss an den Stromkreis erleuchtet die Lampe. Um die Farbe oder Sequenz zu ändern, unterbrechen Sie im manuellen Modus den Stromkreis durch Drücken der EIN-/AUS-Taste. Die Änderung erfordert eine Stromunterbrechung von weniger als 1 Sekunde.

Bei der ersten Stromunterbrechung initialisiert sich die Lampe auf die erste feste Farbe. Bei jeder weiteren Stromunterbrechung laufen die festen Farben bis zur zehnten Farbe durch, anschließend folgen die 5 Farbsequenzen, bis wieder die erste feste Farbe erscheint.

Durch eine Stromunterbrechung von mehr als 10 Sekunden wird die aktuelle Farbe oder Sequenz gespeichert. Hierdurch kann die Beleuchtung mit der eingestellten Farbe oder Sequenz beim nächsten Einschalten wiederhergestellt werden.

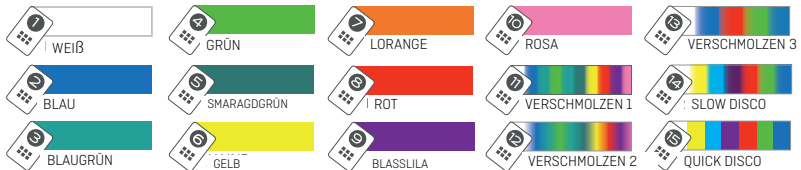

## 2. INSTALLATION

INSTALLATIE - INSTALAÇÃO - INSTALACIÓN - INSTALLAZIONE

Paroi coque / Shell wall / Guscio a parete  
Encofrado / Mantelwand / Wand van de houder  
paredes do reservatório / τοιχώματος του  
περιβλήματος

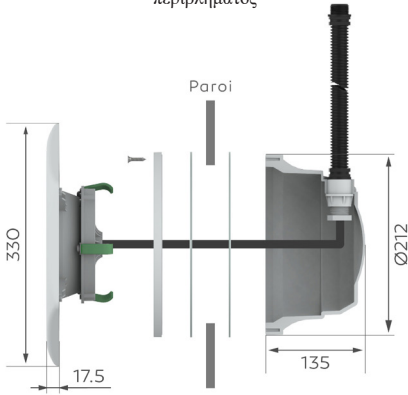

Valeurs en mm

Béton liner / Concrete liner / Calcestruzzo liner  
Hormigón liner / Beton liner / Concrete liner  
Concretos liner / Σκυρόδεμα liner

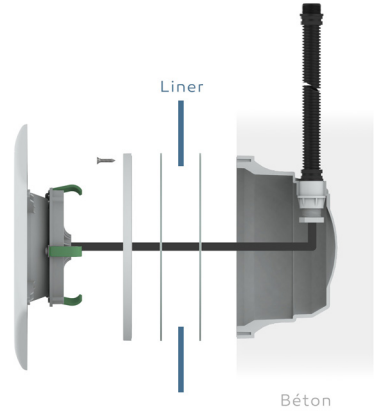

Panneau / Panel / Pannello /  
painel / πίνακα

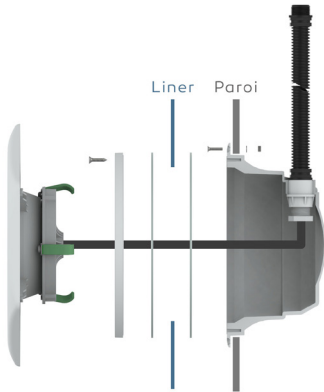

Béton / Concrete / Calcestruzzo  
Hormigón / Beton / Concretos  
Σκυρόδεμα

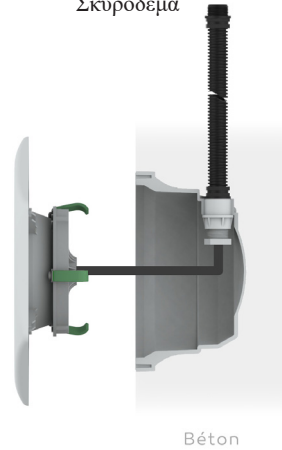

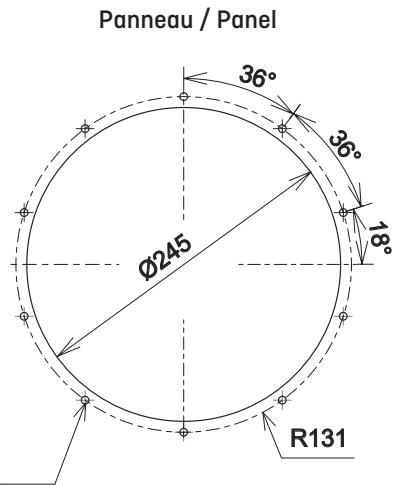
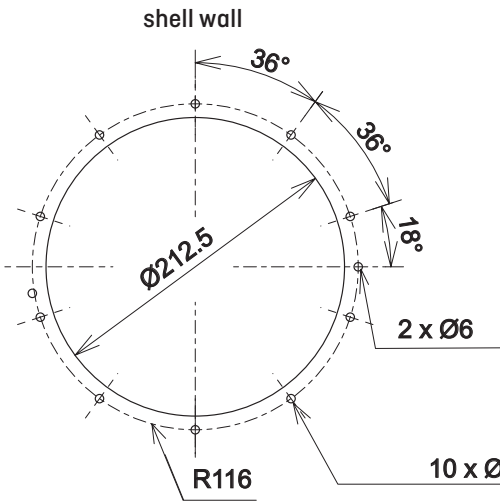
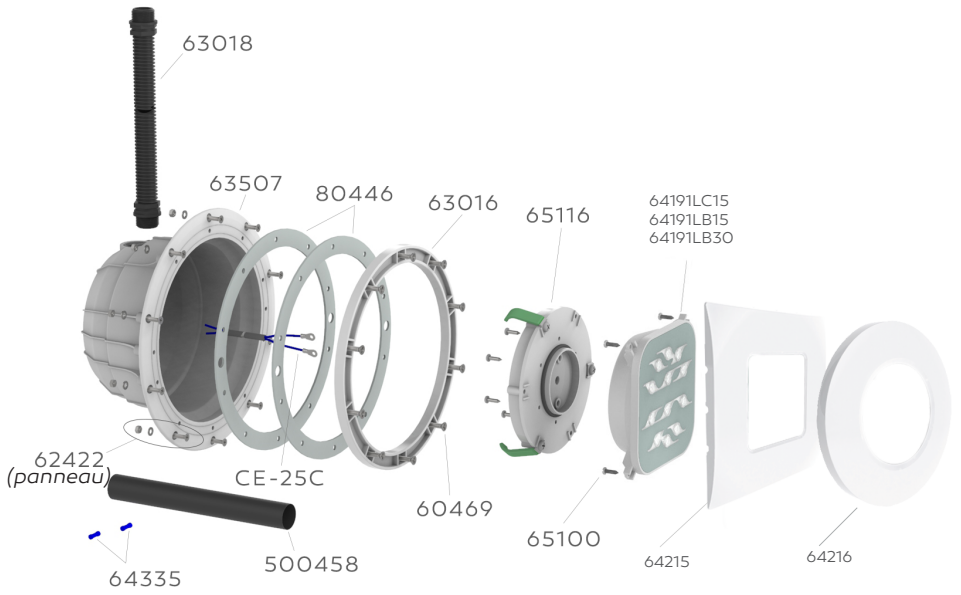

## Raccordement électrique :

1. Vérifier la présence des cosses manchons et de la gaine thermo-rétractable résinée.
2. Insérer la gaine thermo-rétractable résinée sur un des deux câbles puis raccorder les 2 câbles au moyen des cosses manchons qui doivent être serties de chaque côté au moyen d'une pince adaptée

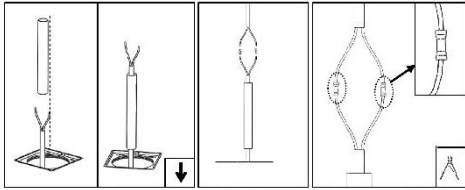

3. Faire un test électrique avant le collage de la gaine
4. Faire coulisser la gaine et la positionner de manière à avoir la cosse manchon au milieu et une même longueur de gaine sur chacun des 2 câbles.

Chauffer la gaine à l'aide d'un décapeur thermique en allant du centre de la gaine vers ses extrémités pour éviter la formation d'une poche d'air au milieu.

NE PAS ETRE TROP PRES DE LA GAINE AVEC LE DECAPEUR THERMIQUE POUR NE PAS LA BRULER

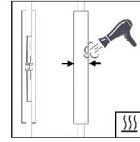

5. L'opération est terminée une fois la gaine rétractée sur toute sa longueur. Vous apercevrez la résine déborder très légèrement à chaque extrémité. Le but de cette étanchéité est d'empêcher l'infiltration d'eau jusqu'au projecteur via les brins de cuivre du câble. Le constat de ce phénomène d'infiltration par notre service S.A.V. engendrera un refus de prise en garantie de ces projecteurs.



**!** LA CONNEXION DOIT TOUJOURS ÊTRE AU-DESSUS DU NIVEAU D'EAU

## Electrical connection :

1. Verify that the sleeve lugs and the resin-coated, heat-retractable sheath are in place.
2. Insert the resin-coated, heat-retractable sheath into one of the two cables, and then connect the two cables together using the sleeve lugs, which must be mounted on either side by means of an appropriate clamp.

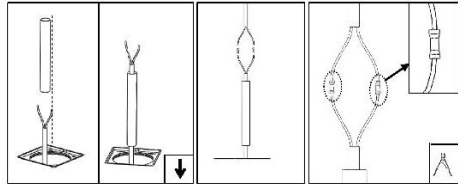

3. Do an electrical test before gluing the sheath.
4. Slide the sheath into position, so the sleeve lug is in the middle and there is the same length of sheath over both cables. Heat the sheath with a heat gun, moving from the center of the sheath outward, to prevent the formation of any air pockets in the middle.

TO AVOID BURNING THE SHEATH, DO NOT HOLD THE HEAT GUN TOO CLOSE TO IT.

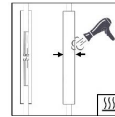

5. You will be done once the entire length of the sheath has retracted. You will see a little resin seeping out at both ends. The purpose of this sealing process is to prevent the infiltration of water into the projectors via the copper strands in the cables. If our after-sales service observes any such infiltration, this will void the warranty on those projectors.



**!** THE CONNECTION MUST ALWAYS BE ABOVE THE WATER.

## Elektrische aansluiting:

1. Zich ervan vergewissen dat adereindhulzen en harsbevattende krimpkous aanwezig zijn.
2. De harsbevattende krimpkous over een van de twee kabeluiteinden schuiven en vervolgens de 2 kabels onderling verbinden via de adereindhulzen, die dan aan beide zijden moeten worden gekrompen met een geschikte krimptang.

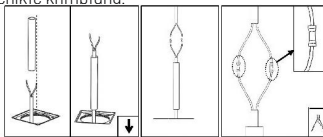

3. De verbinding elektrisch testen alvorens over te gaan tot het krimpen van de kous.
4. De kous verschuiven tot de adereindhuls in het midden zit en een gelijke lengte van de krimpkous over de 2 kabels ligt. De krimpkous verwarmen met een warmtepistool, vertrekend van het midden en voortschrijdend naar de uiteinden ervan, om te verhinderen dat zich in het midden een luchtbel vormt.

HET WARMTEPISTOOL NIET TE DICHT BIJ DE KRIMPKOUS BRENGEN. ANDERS RISKEERT U DAT DEZE VERBRANDT

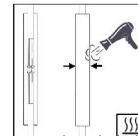

5. Wanneer de krimpkous over de gehele lengte is gekrompen, is de bewerking voltooid. U zult merken dat er aan beide uiteinden een heel klein beetje hars naar buiten komt. Dat zorgt voor een afdichting zodat er via de koperdraden van de kabel geen water kan doorsijpelen tot aan de projector. Mocht onze klantendienst vaststellen dat water toch doorgedrongen is, dan wordt een garantie op die projectoren afwezen.



**!** DE VERBINDING MOET ALTIJD BOVEN HET WATER ZIJN.

## Ligação elétrica:

1. Verifique a presença dos terminais e de um tubo resinado termoretráctil
2. Insira um tubo resinado termoretráctil num dos dois terminais e, em seguida, ligue os dois cabos com os terminais que devem ser cravados em cada lado com uma pinça adequada.

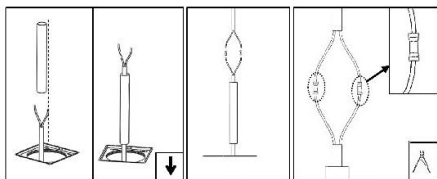

3. Realize um teste elétrico antes de colar a tubo.
  4. Deslize o tubo que deve ser posicionado de modo a que o terminal fique no meio e tenha o mesmo comprimento de tubo em cada um dos 2 cabos.
- Aqueça o tubo com um decapador de ar quente indo do centro do tubo até às extremidades evitando a formação de uma bolha de ar no meio.

NÃO ESTEJA MUITO PERTO DO TUBO COM O DECAPADOR PARA NÃO QUEIMÁ-LO

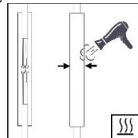

5. A operação é concluída assim que o tubo estiver retraído em todo o seu comprimento. Um pouco de resina irá transbordar muito ligeiramente em cada extremidade. O objetivo desta estanqueidade é evitar infiltração de água no projetor através dos fios de cobre do cabo. A observação deste fenómeno de infiltração pelo nosso serviço Pos-venta levará à não consideração em garantia destes projetores.



 A LIGAÇÃO DEVE ESTAR SEMPRE ACIMA DO NÍVEL DE ÁGUA

## Conexión eléctrica:

1. Comprobar la presencia de terminales y de tubo resinado termoretráctil.
2. Introducir el tubo resinado termoretráctil en uno de los dos cables y, a continuación, conectar los dos cables con los terminales que deben colocarse a cada lado con una pinza adecuada.

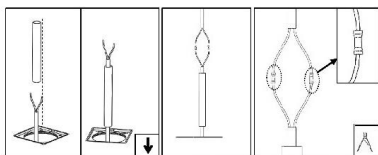

3. Realice una prueba eléctrica antes de pegar la funda.
4. Deslizar el tubo y colocarlo de modo a tener el terminal en el centro y que tenga el mismo tamaño de tubo en cada uno de los 2 cables. Calentar el tubo con una pistola de aire caliente desde el centro del tubo hasta sus extremos para evitar la formación de una bolsa de aire en el medio.

NO ESTAR DEMASIADO CERCA DEL TUBO CON LA PISTOLA DE AIRE CALIENTE PARA NO QUEMARLO

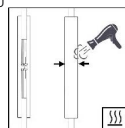

5. La operación se completa una vez que el tubo se retrae en toda su longitud. La resina podrá desbordar muy ligeramente en cada extremo. El propósito de esta estanqueidad es evitar que el agua entre en el proyector a través de los hilos de cobre del cable. La observación de este fenómeno de infiltración por parte de nuestro servicio Pos-venta no cubrirá la garantía de estos proyectores.



 LA CONEXIÓN SIEMPRE DEBE ESTAR POR ENCIMA DEL NIVEL DEL AGUA

## Collegamento elettrico

1. Verificare la presenza dei terminali dei manicotti e della guaina termoretraibile in resina.
2. Inserire la guaina termoretraibile in resina su uno dei due cavi e poi collegarli mediante i terminali dei manicotti che devono essere crimpati su ciascun lato per mezzo di apposita pinza.

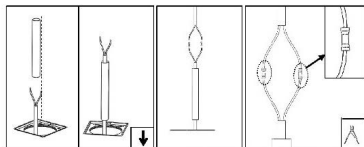

3. Eseguire un test elettrico prima di incollare la guaina
4. Fare scorrere la guaina e posizionarla in modo da avere il terminale del manicotto in mezzo e la stessa sezione di guaina su ciascuno dei 2 cavi. Riscaldare la guaina mediante pistola ad aria calda, andando dal centro verso le estremità, per evitare la formazione di una sacca d'aria in mezzo.

PER EVITARE DI BRUCIARE LA GUAINA, NON POSIZIONARSI TROPPO VICINO CON LA PISTOLA AD ARIA CALDA

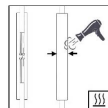

5. L'operazione si conclude una volta che la guaina si è ritratta su tutta la sua lunghezza. Vedrete la resina traboccare molto lievemente in ciascuna estremità. La finalità della tenuta è quella di impedire infiltrazioni d'acqua fino al proiettore, mediante i filamenti di rame del cavo. Se i nostri servizi post vendita dovessero constatare questo fenomeno d'infiltrazione, verrà rifiutata la presa in garanzia dei proiettori interessati.



 IL COLLEGAMENTO VA FATTO SEMPRE SOPRA IL LIVELLO DELL'ACQUA

## Elektrischer Anschluss:

1. Prüfen Sie, ob Kabelschuhe und der Schrumpfschlauch vorhanden sind.
2. Schieben Sie den Schrumpfschlauch auf eines der beiden Kabel und verbinden Sie anschließend die beiden Kabel mithilfe der Kabelschuhe, die auf beiden Seiten mithilfe einer geeigneten Zange verpresst werden müssen.

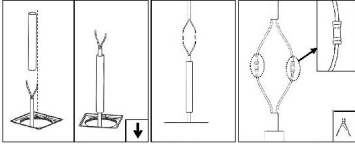

3. Führen Sie einen elektrischen Test durch, bevor Sie die Hülle kleben.
4. Schieben Sie den Schrumpfschlauch auf die Verbindungsstelle, sodass der Kabelschuh in der Mitte der Schrumpfschlauchs liegt und dieser die beiden Kabel auf gleicher Länge umhüllt. Erhitzen Sie den Schrumpfschlauch mithilfe einer Heißluftpistole, wobei Sie den Schlauch von der Mitte zu den Enden erhitzen, um zu vermeiden, dass sich eine Luftblase in der Mitte bildet.

NÄHERN SIE DIE HEISSLUFTPISTOLE DEM SCHLAUCH NICHT ZU SEHR, UM DIESEN NICHT ZU VERBRENKEN

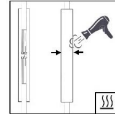

5. Der Vorgang ist abgeschlossen, wenn sich der Schrumpfschlauch über seine gesamte Länge zusammengezogen hat. Sie werden feststellen, dass das Harz an den beiden Enden leicht überläuft. Ziel dieser Dichtigkeit ist es, zu verhindern, dass Wasser über die Kupferdrähte des Kabels bis zum Scheinwerfer vordringt. Wenn unser Kundendienst feststellt, dass Wasser in die Scheinwerfer eingedrungen ist, erlischt Ihr Garantiespruch für die Scheinwerfer.



DER ANSCHLUSS HAT STETS ÜBER DER WASSEROBERFLÄCHE ZU ERFOLG

## 3. INSTRUCTIONS POUR REMPLACER L'AMPOULE

**PRECAUTION :** Couper l'alimentation du projecteur avant le remplacement de l'ampoule.

- 1 - Extraire le projecteur de sa niche et le poser sur la margelle.

1a - Dévisser les 4 vis

1b - Desserrer la presse étoupe.

1c - Dévisser les six vis pour débrider l'ensemble.

1d - Dévisser les 2 vis pour libérer le câble.

- 2 - Changer l'ampoule et procéder au montage inverse.

- 3 - Replacer le projecteur dans sa niche.

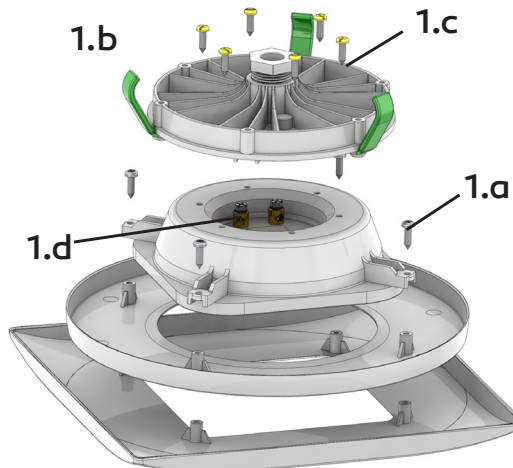

## INSTRUCTIONS TO REPLACE THE LIGHT BULB

**PRECAUTION:** To divide the power supply of the projector before the replacement of the bulb.

1 - Extract the spotlight from its recess and pose it on the pool edge.

1a - Unscrew the 4 screws

1b - Loosen the grommet.

1c - Loosen and remove the six screws to open the assembly.

1d - Unscrew the 2 screws to release the cable.

2 - Change the light bulb and proceed in the reverse order to close the assembly.

3 - Replace the spotlight in its recess.

## ISTRUCCIONES PARA CAMBIAR LA BOMBILLA

**PRECAUCIÓN :** Dividir la alimentación del proyector antes de la sustitución de la bombilla.

1 - Extraer el proyector del nicho y posarlo en el brocal.

1a - Destornille los 4 tornillos

1b - Afloje la prensaestopas.

1c - Retirar los seis tornillos para desembridar el conjunto.

1d - Destornille los 2 tornillos para liberar el cable.

2 - Cambiar la lámpara y efectuar emontaje en sentido inverso al indicado más arriba.

3 - Colocar de nuevo el proyector en su nicho

## INSTRUCTIES VOOR DE LAMP TE KUNNEN VERVANGEN

**LET OP:** Schakel de projector voordat de lamp te vervangen.

1 - Verwijder de projector uit haar niche en plaats het op de stoeprand.

1a - Draai de 4 schroeven

1b - Draai de klier.

1c - Draai de zes schroeven te ontgrendelen het geheel.

1d - Draai de 2 schroeven om de kabel los te maken.

2 - Vervang de lamp en achteruit om de installatie.

3 - Plaats de projector in zijn niche

## ISTRUZIONI PER LA SOSTITUZIONE DELLA LAMPADINA

**PRECAUZIONE :** Dividere l'alimentazione del proiettore prima della sostituzione della lampada.

1 - Estrarre il proiettore dalla

1a - Svitare le 4 viti

1b - Allentare la premistoppa

1c - Svitare le sei viti per

sbloccare il complessivo.

1d - Svitare le 2 viti per

rilasciare il cavo.

2 - Sostituire la lampadina e procedere al montaggio eseguendo le suddette operazioni in senso inverso.

3 - Riposizionare il proiettore nella relativa nicchia.

## INSTRUÇÕES PARA SUBSTITUIÇÃO DA LÂMPADA

**CUIDADO:** Desligue o projetor antes de trocar a lâmpada.

1 - Retire o projetor de seu nicho e colocá-lo na calçada.

1a - Desaperte os 4 parafusos

1b - Solte a glândula.

1c - Solte os seis parafusos para desbloquear o todo.

1d - Desaperte os 2 parafusos para soltar o cabo.

2 - Mudar a lâmpada e reverter a instalação.

3 - Substitua o projetor em seu nicho.

## HINWEISE FÜR GLÜHLAMPE AUS-TAUSCHEN

**ACHTUNG:** Schalten Sie den Projektor vor dem Auswechseln der Glühbirne.

1 - Extraiga she Den Projektor aus und mit Angeln gefallen Höhle Nische Bordstein.

1a - Die 4 Schrauben

1b - Lösen she sterben

Verschraubung.

1c - Die sechs Schrauben zum entsperren des Ganzen.

1d - Die 2 Schrauben der Kabel zum Lösen.

2 - Die neue Glühbirne, äh sterben Installation zu Machen rückgängig.

3 - Setzen Sie den Projektor in der Nische.

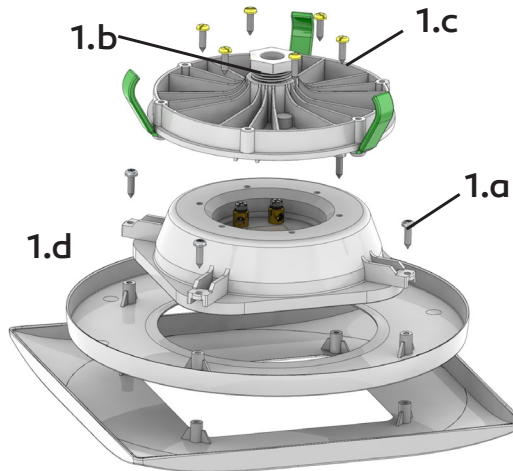



## 4. GARANTIE

ACIS, responsable de la mise sur le marché des éclairages Wellico atteste que ce produit a été conçu et fabriqué selon les directives européennes et est exempt de défaut de matière et de fabrication. Une garantie légale du vendeur de 2 ans à compter de sa date d'achat s'applique :

- contre les défauts de conformité conformément aux dispositions du Code de la consommation,
- contre les vices cachés conformément aux dispositions du Code civil.

En vertu des articles L. 217-4 et suivants du Code de la consommation, les acheteurs ont notamment le droit d'obtenir du vendeur la réparation ou le remplacement sans frais des produits (sous réserve des conditions de coût prévues par l'article L. 217-9) qui ont un défaut de conformité, en dénonçant ce défaut dans un délai de 2 ans à compter de leur date d'achat.

Cette garantie légale du vendeur s'entend pièces et main d'œuvre retour atelier sous réserve de ne pas entrer dans le cadre des exclusions de garantie.

En vertu des articles 1641 et suivants du Code civil, s'il existait un vice caché quand le produit a été acheté, l'acheteur a notamment le droit de retourner le produit et d'obtenir le remboursement du prix par le vendeur dans un délai de 2 ans à compter de la découverte du vice.

### EXCLUSIONS DE GARANTIE

- La garantie ne s'applique pas si l'installation n'est pas en tous points conforme à celle décrite dans ce manuel.
- La cession d'un appareil déjà installé annule la garantie. Cette exclusion doit être portée à la connaissance du nouveau propriétaire, et sera réputée comme acceptée par lui en cas d'incident.
- La garantie ne couvre pas les points suivants :
  - Toute adaptation ou modification visant à améliorer le produit par rapport à ses performances initiales, telles qu'elles sont décrites dans ce manuel, sans l'accord écrit préalable de ACIS.
  - Coûts de transports et les risques de transport.
- Détériorations résultant de :
  - Mauvais emploi, une utilisation inappropriée du dispositif ne respectant pas les instructions de la présente notice concernant l'installation ;
- Modifications effectuées par des intervenants non-agrèés ou par l'utilisateur lui-même ;

## 4.GARANTIE

ACIS, verantwoordelijk voor het op de markt brengen van de verlichtingen Wellico, verklaart dat dit product is ontworpen en vervaardigd volgens de Europese richtlijnen en vrij is van gebreken van materiaal of vervaardiging. Een wettelijke garantie van de verkoper van 2 jaar, te rekenen vanaf de aankoopdatum, is van toepassing:

- op gebreken van conformiteit volgens de bepalingen van de Franse consumentenwetgeving,
- op verborgen gebreken ten opzichte van de bepalingen van het Franse burgerlijk wetboek.

Op grond van de artikelen van wet 217-4 en volgende van de Franse consumentenwet hebben kopers het recht om van de verkoper de kosteloze reparatie of vervanging van de producten te eisen (onder voorbehoud van de kosten zoals voorzien in artikel van wet 217-9) als die producten een gebrek van conformiteit vertonen, door binnen 2 jaar na de aankoopdatum een klacht in te dienen over dat gebrek.

Deze wettelijke garantie van de verkoper geldt voor reserveonderdelen en arbeidskosten met de terugzending in onze werkplaats, onder voorbehoud van uitsluiting van de garantie.

Op grond van de artikelen 1641 en volgende van het Franse burgerlijk wetboek, mocht een verborgen gebrek aanwezig zijn op het ogenblik dat het product werd aangekocht, heeft de koper het recht om het product terug te leveren en het bedrag van de aankoop prijs terug te vorderen van de verkoper binnen een periode van 2 jaar na het ontdekken van het gebrek.

### UITSLUITING VAN DE GARANTIE

- De garantie is niet van toepassing als de installatie niet op ieder punt conform is met de beschrijving in deze handleiding.
- Bij overdracht van een apparaat dat al geïnstalleerd is, vervalt de garantie. Deze uitsluiting moet worden meegedeeld aan de nieuwe eigenaar en wordt verondersteld geaccepteerd te zijn indien een voorval zich voordoet.
- De garantie dekt niet de volgende punten:
- ledere aanpassing of wijziging met de bedoeling de prestaties van het product te verhogen ten opzichte van de oorspronkelijke prestaties zoals die worden beschreven in deze handleiding, zonder schriftelijke toestemming van ACIS.
  - Transportkosten en transportrisico's.
- Schade ten gevolge van:
  - Verkeerd gebruik, onjuist gebruik van het apparaat waarbij de instructies van deze handleiding inzake de installatie niet worden nageleefd;
- Wijzigingen uitgevoerd door niet-erkende personen of door de gebruiker zelf;

## 4.WARRANTY

ACIS, which is responsible for placing the Wellico lighting on the market, confirms that this product has been designed and manufactured in accordance with European directives and is free from material and manufacturing defects. A 2-year statutory vendor warranty from its date of purchase applies:

- for conformity defects pursuant to the provisions of French Consumer Code,
  - for hidden defects pursuant to the provisions of French Civil Code.
- Pursuant to Articles L. 217-4 et seq. of French Consumer Code, purchasers specifically have the right to require the vendor to repair or replace products, which have a conformity defect, free of charge (subject to the cost conditions set out in Article L. 217-9) by reporting this defect within a period of 2 years from their date of purchase.

This statutory vendor warranty covers parts and labour with a return to the factory, provided this does not fall within the scope of warranty exclusions.

Pursuant to Articles 1641 et seq. of French Civil Code, if there was a hidden defect when the product was purchased, the purchaser specifically has the right to return the product and obtain a refund of the price from the vendor within a period of 2 years from the date on which the defect was discovered.

### WARRANTY EXCLUSIONS

- The warranty does not apply if the system does not comply entirely with that set out in this manual.
- The sale/transfer of a unit already installed voids the warranty. The new owner must be made aware of this exclusion and shall be deemed to have accepted it in the event of an incident.
- The warranty does not cover the following:
  - Any adaptation or modification intended to improve the product in relation to its initial performance, as set out in this manual, without the prior written agreement of ACIS.
  - Transport costs and risks.
- Damage resulting from:
  - Misuse, inappropriate use of the device that fails to comply with the instructions in this manual regarding installation;
- Modifications made by non-accredited parties or by the user themselves;

## 4.GARANTIA

A ACIS, responsável pela comercialização das iluminações Wellico, atesta que este produto foi concebido e fabricado de acordo com as diretivas europeias e está isento de defeitos de materiais e de fabrico. Aplica-se uma garantia legal do vendedor de 2 anos a partir da data de compra:

- Aos defeitos de conformidade de acordo com as disposições do Código do Consumo francês,
- Aos vícios ocultos em conformidade com as disposições do Código Civil francês.

No âmbito dos artigos L. 217-4 e seguintes do Código do Consumo francês, os compradores têm o direito de obter do vendedor a reparação ou a substituição sem custos dos produtos (sob reserva das condições de custo previstas no artigo L. 217-9) que apresentaram um defeito de conformidade mediante a denúncia deste defeito dentro de um prazo de 2 anos a partir da respetiva data de compra.

Esta garantia legal do vendedor entende-se às peças e mão de obra com devolução à fábrica, sob reserva de não se enquadrarem nas exclusões de garantia.

No âmbito dos artigos 1641 e seguintes do Código Civil francês, na eventualidade de existir um vício oculto quando o produto foi adquirido, o comprador tem o direito de devolver o produto e de obter o reembolso do preço da parte do vendedor dentro de um prazo de 2 anos a partir da descoberta do vício.

### EXCLUSÕES DA GARANTIA

- A garantia não se aplica se a instalação não estiver conforme em todos os pontos com a instalação descrita neste manual.
- A transferência de um dispositivo já instalado anula a garantia. Esta exclusão deve ser comunicada ao novo proprietário e será considerada como tendo sido aceite por este em caso de incidente.
- A garantia não cobre os pontos seguintes:
  - Qualquer adaptação ou modificação que vise melhorar o produto em relação aos seus desempenhos iniciais, conforme descritos neste manual, sem o acordo por escrito prévio da ACIS.
  - Custos de transporte e riscos de transporte.
- Deteriorações resultantes de:
  - Má utilização, utilização inadequada do dispositivo que não respeite as instruções do presente manual relativos à instalação.
- Modificações efetuadas por intervenientes não autorizados ou pelo próprio utilizador.

#### 4. GARANTÍA

ACIS, responsable de la comercialización de las iluminaciones Weltico, certifica que este producto se ha diseñado y fabricado en el cumplimiento de las directivas europeas y que no presenta defectos de materiales ni de fabricación. El producto está cubierto por una garantía legal del vendedor de 2 años a contar desde su fecha de compra:

- contra fallas de conformidad de acuerdo con las disposiciones del Código de Consumo francés,
- contra vicios ocultos de acuerdo con las disposiciones del Código Civil francés.

En virtud de los artículos L. 217-4 y siguientes del Código de Consumo francés, los compradores tienen derecho, principalmente, a obtener del vendedor la reparación o la sustitución gratuita de los productos (con arreglo a las condiciones de coste previstas en el artículo L. 217-9) cuando estos presenten una falta de conformidad, siempre que la reclamación oportuna se realice en un plazo de 2 años a contar desde la fecha de compra.

Esta garantía legal del vendedor cubre las piezas y la mano de obra con devolución a fábrica, a reserva de que no se incurra en ninguna causa de exclusión de garantía.

En virtud de los artículos 1641 y siguientes del Código Civil francés, si el producto presentaba un vicio oculto en el momento de su adquisición, el comprador tiene derecho, principalmente, a devolver el producto y obtener el reembolso del precio de compra por parte del vendedor durante un plazo de 2 años a contar desde la detección del vicio.

#### EXCLUSIONES DE GARANTÍA

- La garantía no se aplica si la instalación no se ajusta en todos sus puntos a la descrita en este manual.
- La cesión de un aparato ya instalado anula la garantía. Esta exclusión deberá ponerse en conocimiento del nuevo propietario y se considerará aceptada por este último en caso de incidente.
- La garantía no cubre los aspectos siguientes:
  - Cualquier adaptación o modificación, sin el consentimiento previo por escrito de ACIS, con la pretensión de mejorar el producto con respecto a sus prestaciones iniciales, según se describen en este manual.
  - Los costes y los riesgos de transporte.
- Los daños derivados de:
  - Un uso incorrecto o indebido del producto que contravenga las instrucciones del presente manual en cuanto a la instalación.
- Modificaciones realizadas por terceros no autorizados o por el propio usuario.

#### 4. GARANTIE

Als Verantwortlicher für das Inverkehrbringen der Beleuchtungen Weltico bestätigt ACIS, dass das Produkt in Übereinstimmung mit den europäischen Richtlinien entwickelt und hergestellt wurde und frei von Material- und Herstellungsfehlern ist. Die gesetzliche Gewährleistung des Verkäufers erstreckt sich auf zwei Jahre ab Kaufdatum und betrifft:

- Konformitätsmangel im Sinne der Bestimmungen des französischen Verbraucherschutzgesetzes,
- Versteckte Mängel im Sinne der Bestimmungen des französischen bürgerlichen Gesetzbuches.

Gemäß Artikel L. 217-4 ff. des französischen Verbraucherschutzgesetzes haben Käufer insbesondere das Recht, kostenlos vom Verkäufer die Reparatur oder den Ersatz der Produkte, die einen Konformitätsmangel aufweisen, zu erhalten [vorbehaltlich der Kostenbedingungen gemäß Artikel L. 217-9], wenn sie diese Mängel innerhalb von zwei Jahren ab Kaufdatum anzeigen.

Diese gesetzliche Gewährleistung des Verkäufers gilt für Teile und Arbeitsleistungen mit Rücksendung zum Hersteller, sofern diese nicht unter die Gewährleistungsausschlüsse fallen.

Wenn beim Kauf des Produkts ein versteckter Mangel vorlag, steht dem Käufer gemäß Artikel 1641 ff. des französischen bürgerlichen Gesetzbuches insbesondere das Recht zu, das Produkt zurückzugeben und den Preis vom Verkäufer innerhalb von zwei Jahren nach Entdeckung des Mangels erstattet zu bekommen.

#### GEWÄHRLEISTUNGS AUSSCHLÜSSE

- Die Gewährleistung gilt nicht, wenn die Installation nicht in allen Punkten dieser Anleitung entspricht.
- Der Weiterverkauf eines bereits installierten Geräts führt zum Erlöschen der Gewährleistung. Dieser Gewährleistungsausschluss ist dem neuen Eigentümer mitzuteilen. Sollten Störungen oder Zwischenfälle auftreten, gilt dieser Gewährleistungsausschluss als akzeptiert.
- Die Gewährleistung deckt folgende Punkte nicht ab:
  - Sämtliche Anpassungen oder Änderungen, die darauf abzielen, die ursprüngliche Leistung des Produkts, die in diesem Handbuch angegeben ist, zu verbessern, ohne dass zuvor die vorherige schriftliche Zustimmung von ACIS eingeholt wurde;
  - Transportkosten und Transportrisiken.
- Beschädigungen durch:
  - Falschen oder unsachgemäßen Gebrauch des Geräts, der nicht den Anweisungen dieser Installationsanleitung entspricht;
- Änderungen, die von einer nicht befugten Person oder vom Nutzer selbst vorgenommen wurden;

#### 4. GARANZIA

ACIS, responsabile dell'immissione sul mercato delle lampade Weltico, certifica questo prodotto è stato progettato e realizzato secondo le direttive europee e è privo di difetti di materiale e di lavorazione. Si applica una garanzia legale del venditore di 2 anni dalla data di acquisto:

- per i difetti di conformità ai sensi delle disposizioni del Codice del Consumo francese,
- per i vizi occulti secondo le disposizioni del Codice Civile francese.

Ai sensi degli articoli L. 217-4 e seguenti del Codice del Consumo francese, gli acquirenti hanno il diritto di ottenere dal venditore la riparazione o la sostituzione gratuita dei prodotti (salvo le condizioni di costo previste dall'articolo L.217-9) che presentano un difetto di conformità, denunciando tale difetto entro 2 anni dalla data di acquisto.

La presente garanzia legale del venditore copre i pezzi e la manodopera reso fabbrica a condizione che non rientrino nell'ambito delle esclusioni di garanzia.

Ai sensi degli articoli 1641 e seguenti del Codice Civile francese, se al momento dell'acquisto del prodotto era presente un vizio occulto, l'acquirente ha diritto alla restituzione del prodotto e ad ottenere dal venditore il rimborso del prezzo entro 2 anni dalla scoperta del vizio.

#### ESCLUSIONI DALLA GARANZIA

- La garanzia non si applica se l'installazione non è conforme in tutto e per tutto a quanto descritto nel presente manuale.
- Il trasferimento di un dispositivo già installato fa decadere la garanzia. Tale esclusione dovrà essere portata all'attenzione del nuovo proprietario e si riferirà da lui accettata in caso di incidente.
- La garanzia non copre i seguenti punti:
  - Qualsiasi adattamento o modifica volta a migliorare il prodotto rispetto alle sue prestazioni iniziali, così come descritte nel presente manuale, senza il previo consenso scritto di Bio-pool;
  - Costi di trasporto e rischi di trasporto;
- Danni derivanti da:
  - Uso errato, uso improprio dell'apparecchio non conforme alle istruzioni contenute nel presente manuale in merito all'installazione;
- Modifiche apportate da soggetti non autorizzati o dall'utilizzatore stesso;





Équipements du bassin

SOCIÉTÉ ACIS  
15, rue des Marais BP 3  
44310 ST PHILBERT DE GRAND LIEU - FRANCE  
[www.acis-france.com](http://www.acis-france.com)  
[client.acis@acis-france.com](mailto:client.acis@acis-france.com)