

Liste des éléments livrés

- 1 mât télescopique à gorges multiples en aluminium anodisé Ø 105 - 110 mm pour des bassins de 4 à 6 m de large.
- 1 borne côté moteur.
- 1 borne côté libre.
- 1 moteur tubulaire 24 V "dans le mât"
- 1 coffret électrique.
- 1 bouton à clé.
- 1 sac munigrip comprenant :
 - 8 chevilles nylon 10
 - 8 tire-fond inox A4 8 x 40
 - 8 rondelles inox A4 Ø8
 - 4 vis inox TC M6 x 20 "moteur"
 - 1 bague de serrage
- 1 Kit radiocommande "en option"
- 13 sandows
- 1 notice technique d'installation.

- 4 vis pointeau M6 x 8
- 1 clé allen (3)
- 1 clé stylo à rotule (réglage fin de course)
- 1 bague d'ajustement

Colisage

Bornes : 1 colis de 0.80 m x 0.60 m x 0.45 m - 20 kg

Mât : 1 colis de 0.15 x 0.25 x 3.30 m - 15 KG

Poids total : 35 kg

1 personne suffit pour le montage.

Notice à remettre à l'utilisateur après le montage.

Outils nécessaires au montage

Un tournevis plat et cruciforme, une perceuse avec un forêt Ø10, une clé à pipe n°13, un marteau.



Le matériel voyage aux risques et périls du destinataire. A réception de la marchandise, si le destinataire constate des dommages provoqués lors du transport, celui-ci doit faire immédiatement des réserves sur le bordereau de livraison du transporteur. Il devra le confirmer sous 48 heures par lettre recommandée au transporteur.

Installation

1 - Installation des platines

- Ouvrir les bornes
- Placer les bornes sur le bassin.

(schéma n°1)

Angles vifs

L'axe des bornes est aligné sur le bord de la largeur du bassin.

Angles avec rayons (schéma n°2)

Avancer l'axe des bornes vers l'intérieur du bassin, d'une distance équivalente au rayon.

(Cela afin d'éviter que la couverture ne frotte sur les margelles lors de l'ouverture et la fermeture)

- Tracer au sol les perçages de fixation des bornes.
- Percer avec un forêt de Ø10, cheviller.
- Fixer les bornes au sol.

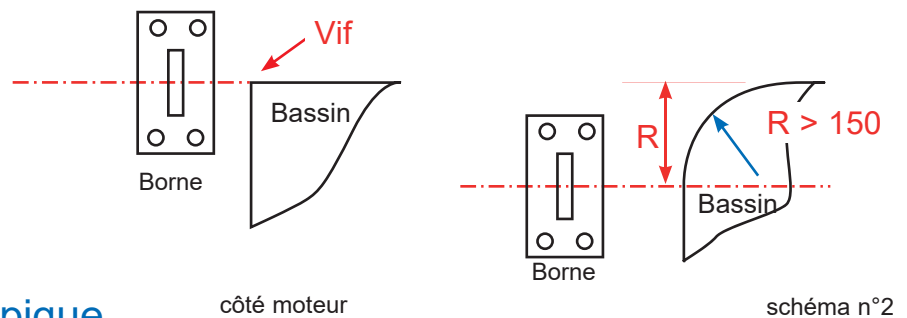
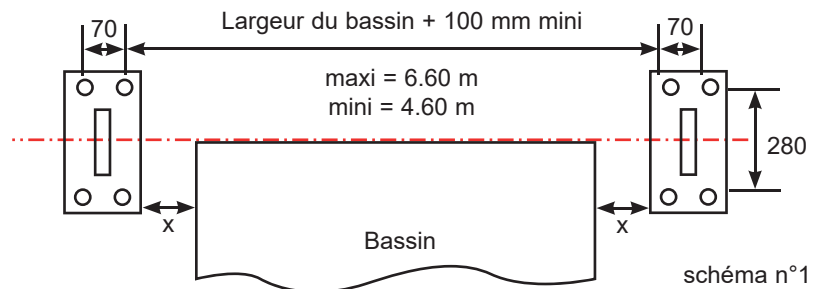

2 - Installation du mât télescopique

- Mettre la bague d'ajustement en place, sur l'axe en inox. (1)
 - Desserrer les 4 vis pointeaux.
 - Ajuster la longueur du mât en fonction de la distance entre les deux bornes.
- Le mât intermédiaire doit être centré.
- Mettre l'axe côté libre dans son palier. (2)
 - Positionner le moteur sur son support (mettre les fins de course en haut), et fixer le moteur avec les 4 vis (M6 x 20) à l'intérieur de la borne. (3)
 - Faire passer le câble du moteur dans le perçage situé sous le support moteur.

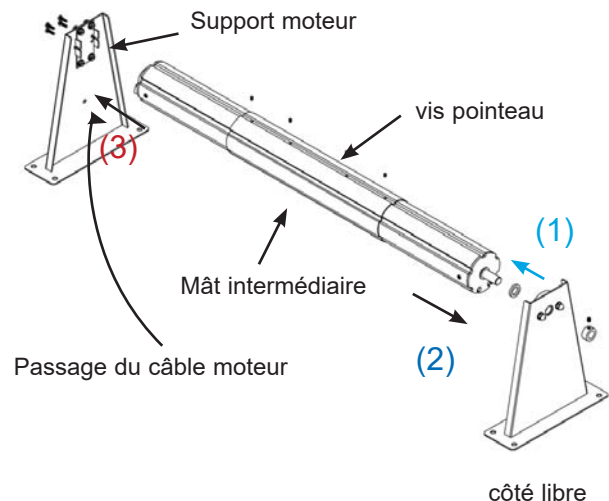

3 - Branchement électrique

a - Borne motorisée

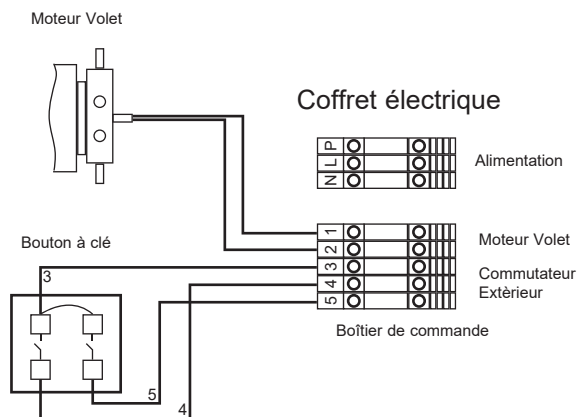

b - Borne motorisée "avec OPTION radicommande"

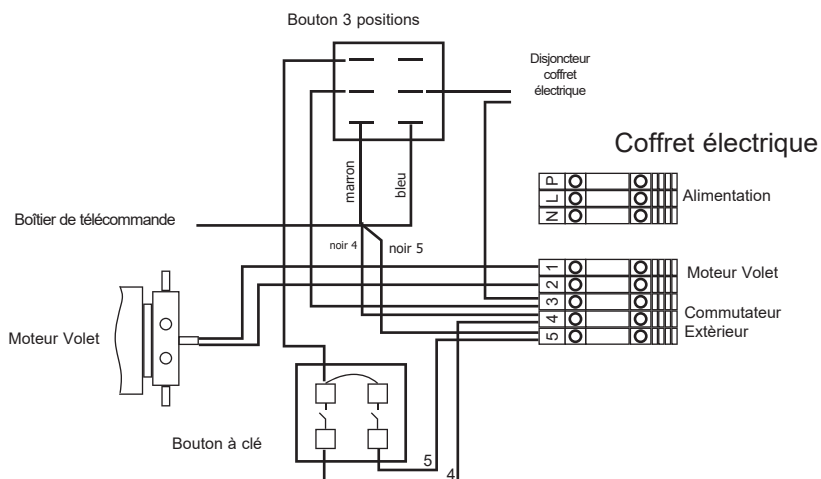

4 - Réglage des fins de course "avec le stylo à rotule"

Les fins de course sont situés à l'extrémité du moteur.

- Actionner la borne
- Dès que la couverture s'arrête, tourner la vis de réglage correspondante dans le sens + jusqu'à obtenir le point d'arrêt désiré.

Attention : si l'arrêt de la couverture ne se produit pas automatiquement, le provoquer à l'aide de l'interrupteur, puis tourner la vis de réglage correspondante pour obtenir la position désiré.

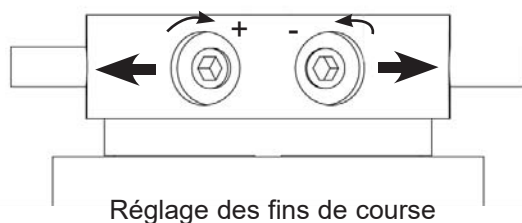

- Ajuster le réglage des points d'enroulement et de déroulement si nécessaire.

5 - Le Temporisateur

Le temporisateur permet à l'utilisateur, après avoir enclenché la commande du bouton à clé, d'aller chercher la sangle d'accompagnement de la couverture.



Choix de la gamme de temps

réglage de la temporisation

Choix du programme.= A1

Sans signal de commande

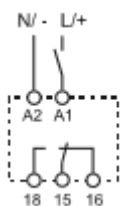

(A1) Temporisé à la mise sous tension. Appliquer la tension (U) au Timer (temporisateur) en A1 A2. Le contact inverseur du relais se met en position travail à la fin du temps programmé (T). Il revient en position repos à la coupure de l'alimentation du Timer.

