



FILTRE À CARTOUCHE AVEC PRÉ-FILTRATION CYCLONIQUE INTÉGRÉE MULTICYCLONE DUO



CUVE

ACCESSOIRES

CARTOUCHE

Le système révolutionnaire de double filtration compacte



Filtration à cartouche

Filtration cyclonique

FILTRATION

MULTICYCLONE DUO

+ FILTRATION INNOVANTE POUR UNE CONSOMMATION RAISONNÉE

- Filtration à cartouche avec pré-filtration cyclonique intégrée, retenant 90% des débris.
- Surface effective de filtration multipliée par 4, réduisant la consommation d'eau pour le nettoyage de la cartouche et prolongeant ainsi sa durée de vie.
- Fréquence de nettoyage réduite.

+ INSTALLATION PRATIQUE

- Équipement compact : combinaison 2-en-1 de la pré-filtration cyclonique et de la filtration à cartouche.
- Deux entrées possibles pour le raccordement d'eau.
- Grande surface de filtration : parfait pour des volumes de bassin importants.

+ FIABLE ET SIMPLE À UTILISER

- Verrouillage du couvercle sécurisé et facile à retirer.
- Poignées ergonomiques : cartouche facile à retirer pour le nettoyage.
- Entretien aisé grâce au voyant de contrôle et au tuyau de vidange transparent.

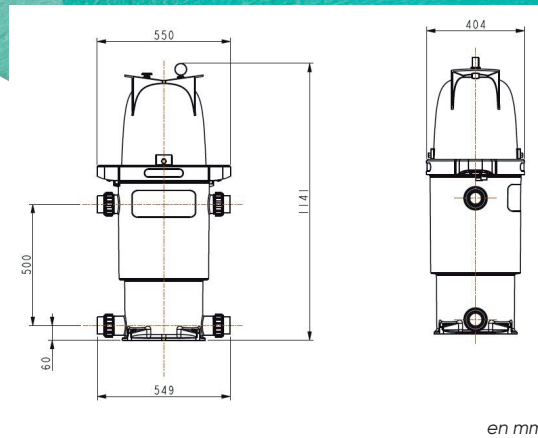

en mm

À SAVOIR

- Une cartouche incluse.
- Pression de service maximale : 3,4 bar.

POUR + D'INFOS, DEMANDEZ CONSEIL À VOTRE PISCINISTE

Débit minimum	Débit maximum	Surface filtrante	Finesse de filtration	Raccords	Température maximum	Volume de bassin max.
3 m ³ /h	30 m ³ /h	23,2 m ² *	20 μ	2"/63 mm	40 °C	185 m ³

* Surface de filtration effective : 90 m².

DEL SAS au capital de 2 300 000 € - RCS 303355671 Rennes -
ZA La Croix Rouge - 35530 Brécé - FRANCE - Document non contractuel
© DEL SAS - 01/25 - Ne pas jeter sur la voie publique

